

## **PA-TU MB CS 5 GR – HIILIDIOKSIDISAMMUTTIMIT**

### **TARKASTUS- JA HUOLTO-OHJEET**

Käsisammutin on monessa kiinteistössä ainut alkusammutusväline ja siksi niiden jatkuvaan toimintakuntoisuuteen tulisi kiinnittää erityistä huomiota. Koska käsisammuttimet ovat alltiita ilkvallalle, ne pitäisi sijoittaa siten, että kiinteistön oma henkilökunta pystyy helposti havaitsemaan onko ilkvaltaa tehty.

Tätä ohjetta on noudatettava tarkastettaessa ja huollettaessa käsisammuttimia, jotka ovat säädösten tai viranomaisen määräyksestä hankittuja. Myös muut käsisammuttimet ja muu alkusammutuskalusto suositellaan tarkastettavaksi ja huollettavaksi tämän ohjeen mukaisesti.

#### **MÄÄRITELMIÄ**

**Käsisammuttimen tarkastuksella** tarkoitetaan toimenpiteitä, joilla todetaan sammuttimen toimintakunto.

**Käsisammuttimen huollolla** tarkoitetaan toimenpiteitä, joilla sammutin saatetaan toimintakuntoon.

**Käsisammutinliike** on pelastustoimen laitteiden teknisistä vaatimuksista ja tuotteiden paloturvallisuudesta annetun lain 5 §:n mukainen Turvatekniikan keskuksen rekisteröimä käsisammuttimien huolto- ja tarkastustöihin oikeutettu liike, jolla on palveluksessaan käsisammuttimien huollon ja tarkastuksen vastuhenkilö.

#### **KÄSISAMMUTTIMEN TARKASTUS JA HUOLTO**

##### **Käsisammuttimen tarkastusväli**

Käsisammutin tulee tarkastaa seuraavasti:

- vähintään vuoden väliajoin kun käsisammutin on alltiina sammuttimen toimintakuntoon vaikuttaville tekijöille, kuten kosteudelle, tärinälle tai lämpötilojen vaihtelulle.
- vähintään kahden vuoden väliajoin kuivissa tasalämpöisissä sisätiloissa olevat sammuttimet.

Epäselvissä tapauksissa asian ratkaisee kunnan pelastusviranomainen.

Ensimmäinen tarkastus tehdään viimeistään kahden vuoden kuluttua sammuttimen täyttötai valmistusajankohdasta.

### **Käsiammuttimen huoltoväli**

Käsiammutin tulee huoltaa jokaisen käytön jälkeen ja muulloinkin, kun tarkastus antaa siihen aiheutta, kuitenkin vähintään 10 vuoden välein. Säiliön koeponnistus on myös tehtävä 10 vuoden välein.

### **TARKASTUS- JA HUOLTOTYÖ**

Käsiammutinta tarkastettaessa ja huollettaessa on noudatettava tämän ohjeen lisäksi sisäasiainministeriön pelastusosaston määräystä käsiammuttimien tarkastuksesta ja huollosta, sisäasiainministeriön määräystä käsiammuttimista sekä kauppa- ja teollisuusministeriön painelaitesäädöksiä.

Tarkastuksessa ja huollossa tulee käyttää kyseisen sammuttimen varaosia ja tarvikkeita sekä huoltoetiketissä mainittua sammutusainetta.

### **Tarkastukseen kuuluu vähintään seuraavat toimenpiteet:**

1. Painelaitesäädösten mukaisten merkintöjen tarkastus.
  - CE-merkintä ja säiliön valmistumisvuosi.
2. Etiketin tarkastus ja viallisen etiketin uusiminen.
3. Säiliön ulkopuolinen tarkastus.
  - Säiliön pitää olla puhdas, ruosteeton ja kolhiutumaton.
4. Sinetin, varmistimen ja varokalvon silmämääräinen tarkastus.
  - Sinetin kiinnittiminen pitää olla ehjä.
  - Varmistimen kunto tarkistetaan ettei se ole tärinän takia kulunut ja tarvittaessa vaihdetaan uuteen.
5. Laukaisulaitteen, letkun ja suuttimen silmämääräinen tarkastus.
  - Pitää olla puhdas ja ehjä.
  - Kierretään letku lumiputkineen irti sammuttimesta
  - Toimivuus tarkistetaan puhaltamalla letkun läpi ja taivuttelemalla letkua.
6. CO<sub>2</sub> -määrän tarkistuspunnitus.
  - Sammuttimesta irrotetaan letkun lisäksi suuttimen kannatin.
  - Pullon kyljestä tarkistetaan pullon taara- eli tyhjäpaino.
  - Punnitaan sammutin, jonka pitää painaa em. taarapaino + 4.75 ... 5.00 kg.
  - Jos paino ei ole em. alueella, on sammutin huollettava.
7. Sammuttimen varustaminen täytetyllä tarkastuslipukkeella kun sammutin on todettu toimintakuntoiseksi ja määräysten mukaiseksi.
  - Sammutin kootaan.
  - Ennen uuden lipukkeen kiinnitystä tulee edellinen lipuke poistaa.
8. Sammuttimen teline ja pidin tarkastetaan jos se on mahdollista.

**Huoltoon kuuluvat tarkastustoimenpiteiden lisäksi vähintään seuraavat toimenpiteet:**

- Sammutin puhdistetaan ulkopuolelta.

**1. Sammutesäiliön huolto**

- 1.1. Säiliö tyhjenetään kokonaan laukaisemalla sammutin ulkona. Muista, että hiilidioksidi painuu alas ilmaa raskaampana ja on hengenvaarallista! Sammuttimessa on oltava ehjä letku ja suutin paikallaan sammutinta tyhjennettäessä!
- 1.2. Katsotaan, ettei säiliön sisällä ole säröjä, syöpymiä, ruostetta, eikä tietenkään muutaakaan ylimääräistä tavaraa.

**2. Laukaisinlaitteen huolto**

- 2.1. Suoritetaan ulkopuolinen puhdistus ja tarkastetaan ettei siinä ole murtumia eikä muita ulkoisia vaurioita.
- 2.2. Nousuputki liittimieen kierretään irti ja varmistetaan niiden kunto sekä läpipuhallettavuus.
- 2.3. Venttiilin kara voidellaan o-renkaalle sopivalla silikonivaseliinilla.

**3. Sammutesäiliön koeponnistus tarvittaessa.**

- 3.1. CE-merkityn sammuttimen säiliö on koeponnistettava kymmenen vuoden välein.
- 3.2. Koeponnistuspaine [bar] on stanssattu sammuttimeen.

**4. Sammuttimen kokoaminen**

- 4.1. Kiinnitä nousuputki laukaisinlaitteeseen.
- 4.2. Laukaisinlaite nousuputkineen kiinnitetään sammuttimeen ja laitetaan uusi o-rengas joka on voideltu silikonirasvalla.
- 4.3. Sammutin täytetään CO<sub>2</sub> :lla siten, että sammuttimessa on 4.75 kg...5.0 kg CO<sub>2</sub> :ta.
- 4.4. Letku kierretään paikalleen.
- 4.5. Laukaisimen varmistin ja sinetti laitetaan paikalleen.
- 4.6. Tarkistetaan vuodonilmaisuusaineella tai saippuavedellä ettei sammutin vuoda.

**5. Sammuttimen varustaminen huoltolipukkeella.**

- 5.1. Vanhat lipukkeet poistetaan ennen uuden liimaamista.

**6. Huollossa tarvittavat osat**

- 6.1. Huoltolipuke
- 6.2. O-rengas säiliön ja laukaisulaitteen väliin
- 6.3. O-renkaalle sopiva silikonirasva
- 6.4. Hiilidioksidia CO<sub>2</sub>

**7. Turvallisuus ja ympäristö**

- 7.1. Koska hiilidioksidi on pullosta purkautuessaan tappavan kylmää, pitää sen käsittelyssä olla erittäin varovainen, kosketus aineeseen voi aiheuttaa paleltumavamman ja se haurastaa hiiliteräksiä.
- 7.2. Korkeissa pitoisuuksissa voi aiheuttaa tukehtumisen.
- 7.3. Hiilidioksidi on ilmaa raskaampaa kaasua ja painuu siis alas eikä tuuletu helposti itsestään vaan voi kerääntyä suljettuihin tiloihin.
- 7.4. Käyttökelvottomat osat toimitetaan kyseisen aineen kierrätyskeräykseen.

## VARAOSAT

## PATU MB CS 5 GR – HIILIDIOKSIDISAMMUTTIMET

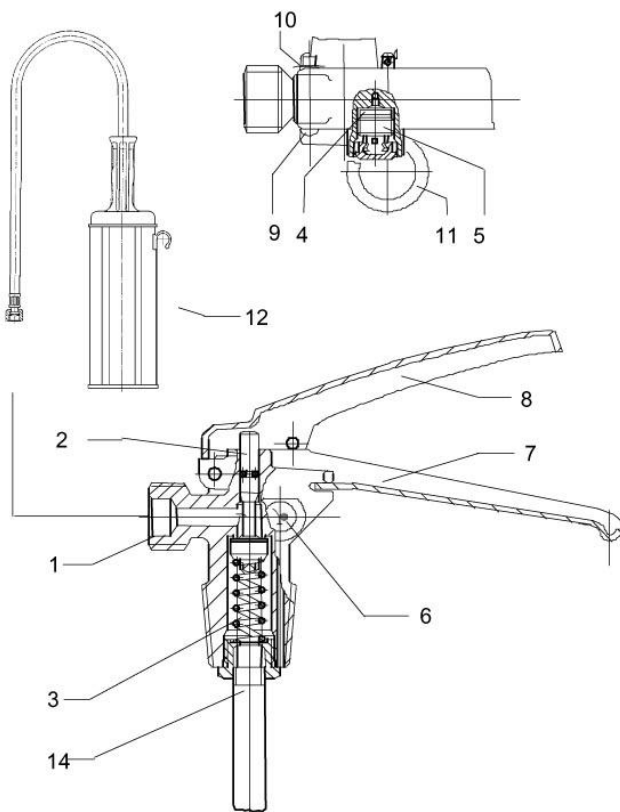

2	Venttiilin kara	-3298
3	Jousi	-3487
4	Varokalvo	-2122
5	Varokalvon tulppa	-2052
6	Varokalvon hattu, sininen	-2510
7	Kantokahva	-7007
8	Vipu	-7020
9	Akseliniitti Ø 4x30	-7012
10	Pikalukitsin akseliin Ø 4	203019-7006
11	Varmistin	-7175
12	Letku ja suutin	-5196
13	Tiivistelaatta Ø17.8x12.2x2	-7111
14	Nousuputki KS5J	-6117
15	Suuttimen kannatusrenkas	-4500
	Seinäkiinnike	203019-4080

1	Venttiili	-3080
---	-----------	-------